

Les solutions d'assemblage pour les  
**Sites Nucléaires**  
*par* **Lindapter**®

**AVANTAGES**

- ✓ Aucun perçage ou soudage in-situ
- ✓ Possibilité de réglage sur site
- ✓ Ne nécessite pas de Permis Feu
- ✓ L'installation ne nécessite que des outillages à main
- ✓ Temps et coût d'installation réduits
- ✓ Charges utiles approuvées par des organismes indépendants

**APPLICATIONS TYPES**

- Support de tuyauterie industrielle
- Electricité (chemin de câbles, ...)
- Appareils de mesures
- Structures métalliques
- Fixations pour planchers
- Façades
- **Voir à l'intérieur pour plus d'informations ...**

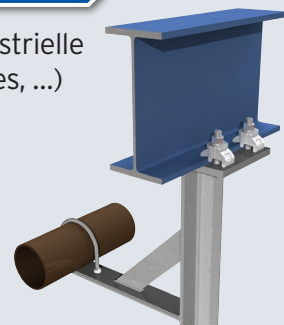

Q 05143

EMS 546660

## SUPPORT DE TUYAUTERIE INDUSTRIELLE

Les produits de support de tuyauterie industrielle Lindapter® permettent de fixer les tuyaux sur des éléments de structure, primaire ou secondaire, d'une manière simple, rapide et sûre. Les tuyaux peuvent être fixés sans perçage ni soudage, et sans gêner la productivité de l'usine. Avec les produits Lindapter®, la possibilité de réglage des assemblages sur site est particulièrement avantageuse vu que les tuyaux peuvent être facilement positionnés avec plus de rapidité et plus de commodité.

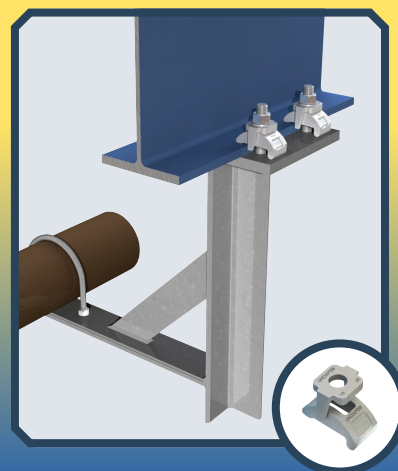
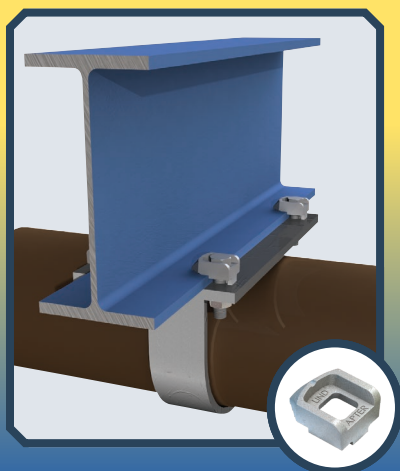

## ELECTRICITE & APPAREILS DE MESURES

Lindapter® fournit des systèmes de fixations, sur les structures primaires ou secondaires, pour les chemins de câbles, tuyauterie, les systèmes de protection incendie/sprinkler et les équipements électriques. Les chemins de câbles, et autres équipements de service, peuvent être facilement fixés sur des poutres par des assemblages soumis à des efforts de traction simple, ou sur des colonnes verticales par des assemblages résistants aux efforts de glissement. La rapidité des réglages sur site permet une gestion simple des croisements de plusieurs chemins de câbles, tuyauterie et équipements de service.

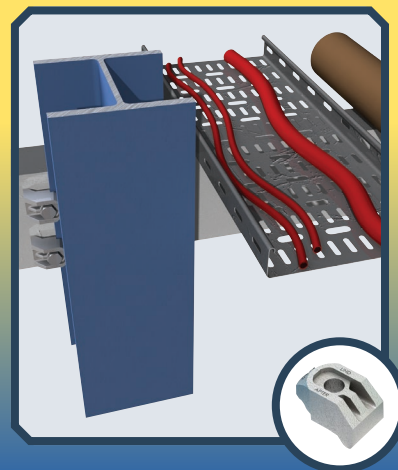
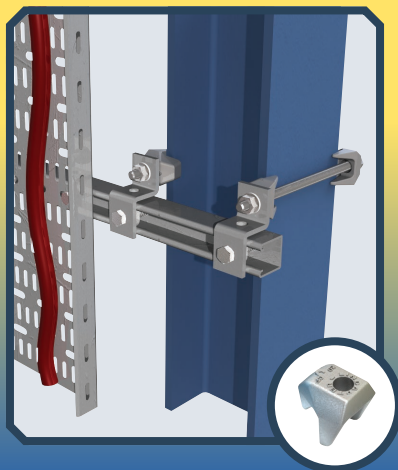
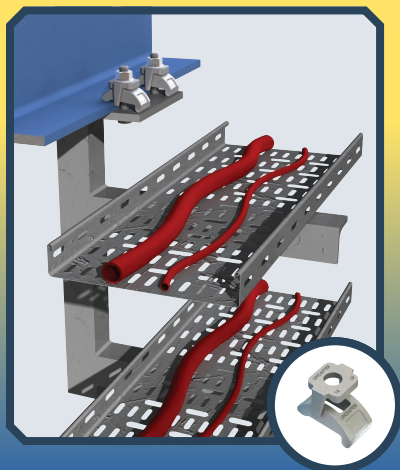

## STRUCTURES METALLIQUES

Oubliez le Permis Feu avec les produits d'assemblage sans soudage de Lindapter®. Alliant sécurité et efficacité depuis 1934. Les produits d'assemblage standards ou développés sur mesure sont prescrits à travers le monde sur des projets dans l'industrie nucléaire, pour l'assemblage des structures métalliques secondaires, quelles qu'en soient la forme et les dimensions, dans une grande variété d'applications aussi bien pour des constructions neuves que pour des projets de réhabilitation de structures existantes ou de renforcement after réhabilitation.

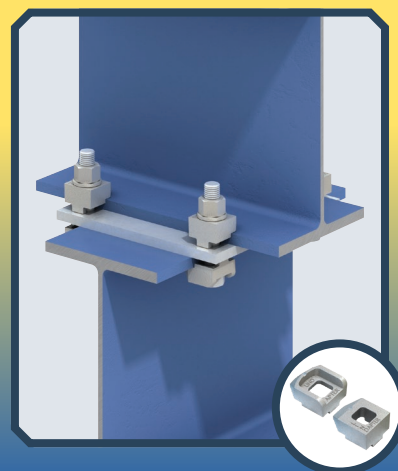
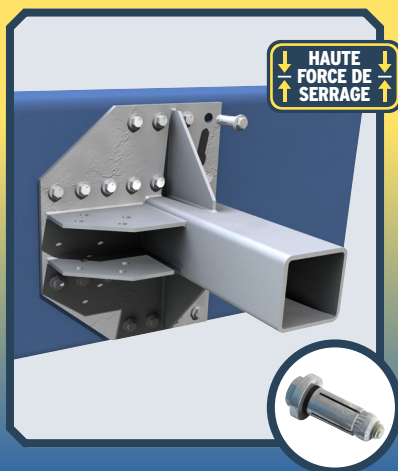
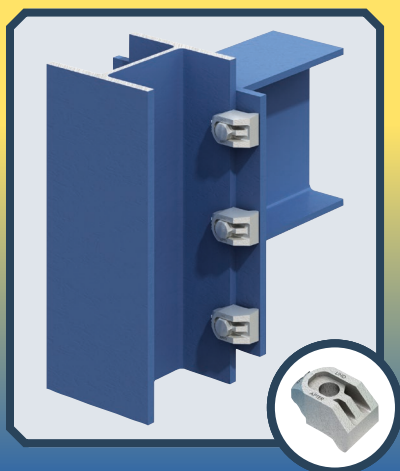

## FIXATIONS POUR PASSERELLES

Produits innovants de fixation de tôles larmées, garde-corps et barrières à la structure support sans aucun perçage ou soudage in-situ. L'installation, qui peut être effectuée par une seule personne, ne nécessite que l'accès d'un seul côté de la structure évitant ainsi l'utilisation coûteuse d'un échafaudage ou d'un plancher surélevé.

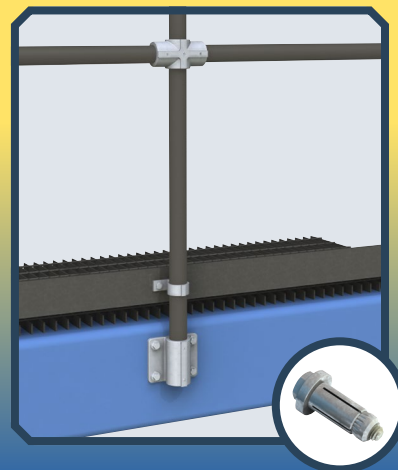
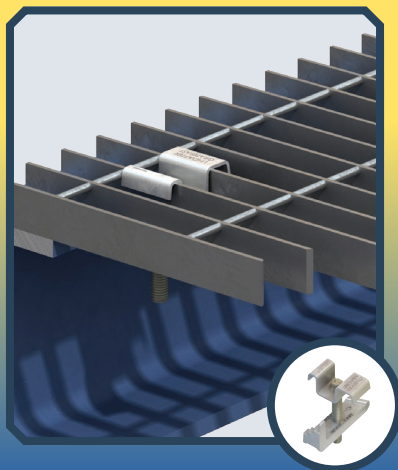
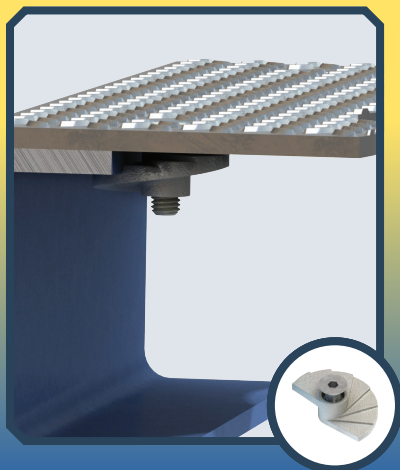

## DONNEES DES ASSEMBLAGES LINDAPTER

### Charges maximales pour les assemblages en structures métalliques

250 kN pour un assemblage standard (basé sur un M24 Type AF, avec boulons classe 10.9).

250kN

### Resistance aux vibrations

Les assemblages utilisant les produits Type A, B ou LR sont certifiés par la Lloyd's Register et ont été soumis aux tests de traction, de glissement, de cisaillement, de tenues aux vibrations et aux chocs.



### Force de serrage élevée pour fixation sur des sections creuses / tubes

Force de serrage pour fixation sur sections creuses/tubes jusqu'à 3 fois supérieure en comparaison avec celle fournie par un produit standard en 3-pièces et de même diamètre.

HAUTE FORCE DE SERRAGE

### Options de protections contre la corrosion

Zingage brillant, galvanisation à chaud, galvanisation mécanique, shérardisation, plastification, Acier Inox.

A480

## PROJET : MÉGAPROJET DE FUSION NUCLÉAIRE ITER



### PRODUIT : TYPE AF

**Application :** Les crapauds Type AF sont utilisés pour fixer les robots des Bobines de Champ Poloïdal (PF).

**Ingénieur :** SEIV Alcen

Les crapauds Lindapter sont utilisés pour fixer les robots des PF dont la rotation se fait à très grande vitesse. Les ingénieurs ont spécifié les crapauds Type AF principalement pour leur haute résistance au glissement (charges vérifiées par des organismes indépendants, et homologuées CE, et sismique par l'ICC-ES), nécessaire pour résister aux importants efforts de glissement lors du démarrage et de l'arrêt de la rotation des robots.

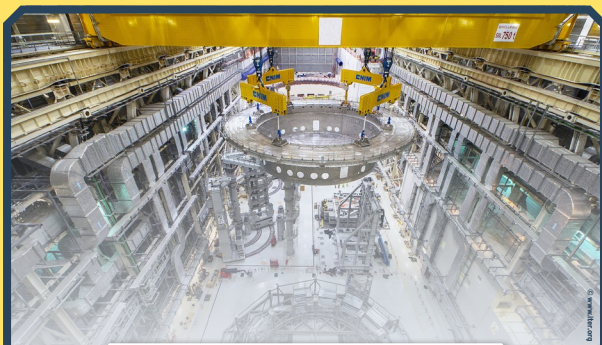
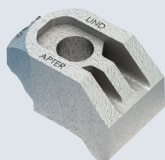

### PRODUIT : HOLLO-BOLT

**Application :** Les Hollo-Bolts sont utilisés pour construire les structures des suspentes de canalisations industrielles en zone sismique.

**Ingénieur :** Exyte AG

Les avantages du Hollo-Bolt sont significatifs : rapidité d'installation, haute capacité de résistance et vaste gamme d'homologations indépendantes, notamment le marquage CE, l'homologation TÜV et l'accréditation sismique ICC-ES.

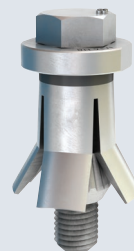

**Pour plus d'informations nous vous invitons à visiter notre site [www.Lindapter.fr](http://www.Lindapter.fr)**